

Luft- und Raumfahrt
Einpreßmuttern
 selbstsichernd
 Konstruktions- und Einbaurichtlinien

DIN
29 638
 Teil 2

Aerospace; press nuts, self-locking; directions for design and installation

Ersatz für
 LN 29 638 T 2/04.69
 (Supersedes
 LN 29 638 T 2/04.69)

Aéronautique et espace; écrous d'insertion à freinage interne; directives de construction et d'installation

In case of dispute the German wording shall be valid.

Diese Norm ist anerkannt durch das Bundesamt für Wehrtechnik und Beschaffung und das Luftfahrt-Bundesamt.

This Standard is approved by Bundesamt für Wehrtechnik und Beschaffung and Luftfahrt-Bundesamt.

Maße in mm

Dimensions in mm

1 Anwendungsbereich

1 Field of application

Diese Konstruktions- und Einbaurichtlinien sind für Einpreßmuttern nach LN 29 638 Teil 1 und DIN 65 391 anwendbar.

These directions for design and installation are applicable to press nuts conforming to LN 29 638 Part 1 and DIN 65 391.

2 Einbau

2 Installation

Die Einpreßmutter wird mit einem Einbauwerkzeug nach Bild 1 nach Vorschrift des Einpreßmutterherstellers so weit eingepreßt, bis die Unterseite des Einbauwerkzeuges auf der Werkstückoberfläche aufliegt.

Using an installation tooling as shown in figure 1, the press nut is inserted by applying a force in accordance with the press nut manufacturer's specifications until the tool bottoms on the surface of the parent material.



Bild 1. Einbauwerkzeug
 (Figure 1. Installation tooling)



Bild 2. Einpreßmutter eingebaut
 (Figure 2. Press nut installed)

Fortsetzung Seite 2
 (Continued on page 2)

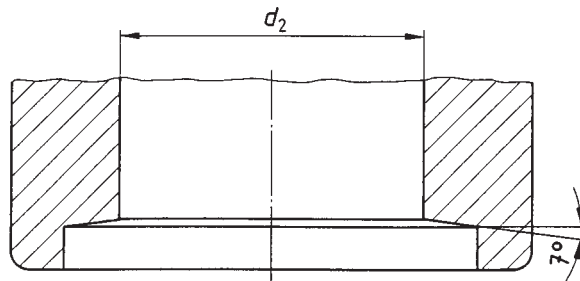
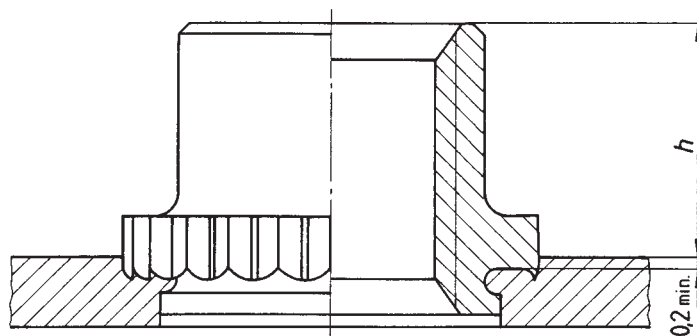
Normenstelle Luftfahrt (NL) im DIN Deutsches Institut für Normung e. V.

115 93.1